

УДК 81'371:[811.111+811.161]
DOI: 10.36979/1694-500X-2023-23-10-51-58

**РЕПРЕЗЕНТАТИВЫ КОНЦЕПТОВ «ЗДОРОВЬЕ» И «БОЛЕЗНЬ»
В АНГЛИЙСКОМ И РУССКОМ ЯЗЫКАХ**

Э.А. Абсаматова

Аннотация. Предметами исследования являются репрезентативы концептов «здоровье» и «болезнь» в английском и русском языках. Цель данной работы заключается в сопоставительном анализе концептов «здоровье» и «болезнь» в английской и русской лингвокультурах на материале произведений Г. Джеймса, С. Моэма, Ф. Достоевского, Л. Толстого, А. Чехова. Методами исследования являются сравнительно-исторический и этимологический. Автором сделан вывод, что концепту «здоровье» свойственна чрезвычайная многоплановость, которая обусловлена многими факторами как индивидуального характера, так и социально-исторического, что в конечном счёте ставит концепт «здоровье» в тесную взаимосвязь с концептом «болезнь». Было выявлено, что ни в русской, ни в английской лингвокультуре концепты «здоровье» и «болезнь» никогда не представляли собой строго физического состояния, но всегда включали в себя дополнительные значения, либо связанные с мистикой (русская лингвокультура), либо с моральной оценкой или социальным подтекстом (английская лингвокультура). Семантическими определителями концепта «здоровье» выступают как понятия, относящиеся к физическому состоянию: энергия, так и понятия, выражающие общечеловеческое значение: ценность или социальное положение; благополучие или проявление воли Высших сил: удача, удачливость. Концепт «болезнь» определяется через понятия «неудача», «бедность», «судьба», «рок». Кроме того, концепты «здоровье» и «болезнь» тесно связаны с другой ключевой парой дуальных концептов «счастье» и «несчастье». Проанализированные материалы могут быть использованы при обучении в средних специальных учебных заведениях, а также в вузах студентов-филологов.

Ключевые слова: концепт «здоровье»; концепт «болезнь»; русская лингвокультура; английская лингвокультура; лингвокультурный анализ.

**АНГЛИС ЖАНА ОРУС ТИЛДЕРИНДЕГИ «ДЕН СОЛУК» ЖАНА «ООРУ»
ТҮШҮНҮКТӨРҮНҮН РЕПРЕЗЕНТАТИВДЕРИ**

Э.А. Абсаматова

Аннотация. Макалада изилдөөнүн предмети болуп англис жана орус тилдериндеги «ден соолук» жана «оору» концепттеринин репрезентативтери саналат. Бул эмгектин максаты англис жана орус лингвомаданияттарындагы «ден соолук» жана «оору» түшүнүктөрүн Х. Джеймс, С. Могам, Ф. Достоевский, Л. Толстой, А. Чеховдун эмгектеринин негизинде салыштырып талдоо болуп саналат. Изилдөө методдору салыштырмалуу тарыхый жана этимологиялык болуп саналат. Автор «ден соолук» түшүнүгү көптөгөн жеке жана социалдык-тарыхый факторлор менен аныкталуучу өтө ар тараптуулугу менен мүнөздөлөт деген тыянак чыгарат, ал акырында «ден соолук» түшүнүгүн «оору» түшүнүгү менен тыгыз байланышта экендиги далилдеген. Орус тилинде да, англис тил маданиятында да «ден соолук» жана «оору» түшүнүктөрү эч качан катуу физикалык абалды билдирбестен, ар дайым мистика (орус лингвомаданияты), же моралдык баа берүү, же социалдык мааниге ээ экендиги (англис лингвомаданияты) менен байланышкан кошумча маанилерди камтый тургандыгы аныкталган. «Оору» түшүнүгү «ийгиликсиздик», «жакырчылык», «тагдыр» түшүнүктөрү аркылуу аныкталат. Кошумчалай кетсек, «ден соолук» жана «оору» концепттери «бакыт» жана «бакытсыздык» кош түшүнүктөрүнүн дагы бир негизги жуптары менен тыгыз байланышта. Мындагы талданган материалдарды атайын кесиптик орто окуу жайлардын, ЖОЖдордун филологиялык багыттагы адистиктеринде сабак өтүүдө колдонууга болот.

Түйүндүү сөздөр: «ден соолук» түшүнүгү; «оору» түшүнүгү; орус лингвомаданияты; англис лингвомаданияты; лингвистикалык жана маданий талдоо.

REPRESENTATIONS OF THE CONCEPT OF “HEALTH” AND “DISEASE” IN ENGLISH AND RUSSIAN

E.A. Absamatova

Abstract. The subject of research is the representatives of the concepts of «health» and «disease» in Russian and English. The aim of this work is to compare the concepts of «health» and «disease» in English and Russian linguistic cultures based on the works of H. James, S. Maugham, F. Dostoevsky, L. Tolstoy, and A. Chekhov. Research methods are comparative-historical and etymological methods. The author concluded that the concept of «health» is characterized by extreme versatility, which is due to many factors, both individual and socio-historical, which ultimately puts the concept of «health» in close relationship with the concept of «disease». The author revealed that neither in Russian nor in English linguoculture the concepts «health» and «disease» never represented a strictly physical state, but always included additional meanings – either associated with mysticism (Russian linguoculture) or with a moral assessment or social overtones (English linguoculture). The semantic determinants of the concept of «health» are both concepts related to the physical state: energy, and concepts expressing universal meaning: value, or social status: well-being, or the manifestation of the will of Higher forces: luck. The concept of «disease» is defined through the concepts of failure, poverty, fate. In addition, the concepts of «health» and «disease» are closely related to another key pair of dual concepts of «happiness» and «unhappiness». The analyzed materials can be used in teaching philological specialties in vocational schools and universities.

Keywords: concept of «health»; concept of «disease»; Russian linguoculture; English linguoculture; linguocultural analysis.

Актуальность темы данной статьи обусловлена принципиальным характером концепта «здоровье» для человеческой жизни – это понятие является социально значимым и представляет собой наивысшую ценность как на индивидуальном, так и на социальном уровне. В связи с этим концепт «здоровье» можно охарактеризовать как ключевой элемент, включённый в языковую картину мира любого языка.

Данный концепт входит в соматический код культуры – систему культурно обусловленных стереотипов, относящихся к характеристикам тела и являющихся инструментом структурирования реальности, т. е. концепт «здоровье» выступает важнейшей частью системы координат, в рамках которой происходит осмысление окружающей действительности.

Концепт «здоровье» рассматривается нами в связке с концептом «болезнь», поскольку они представляют собой специфическую дуальную конструкцию и репрезентируются в лингвоментальном пространстве через характеристики друг друга. Иными словами, эти концепты являются неотъемлемыми частями, первое воспринимается через призму второго, и наоборот. Концепты «здоровье» и «болезнь» являются дихотомией, т. е. двумя проявлениями одного и того же состояния человека, одной и той же духовной ценности, существующей в менталитете народа.

Художественная литература, на материале которой мы показываем репрезентацию выбранных концептов, представляет собой своего рода систему отражений лингвоментальных концептов, существующих в конкретной лингвокультуре. Поэтому концепты, воплощённые в художественных произведениях, выступают репрезентативными представлениями, на основании которых можно делать вывод о том, каким образом воспринимается выбранное понятие в рамках той или иной лингвокультуры.

Методологической основой для нашего исследования выбраны лингвокультурология и когнитивная лингвистика: исследователи давно сошлись во мнении, что, хотя каталогизация изображений здоровья и болезней важна, недостаточно просто перечислить конкретные болезни, представленные в литературных произведениях. Нужно извлекать скрытый смысл, лежащий в их основе. Художественные тексты, по сути, это социальные конструкции здоровья и болезни, сформированные в результате взаимодействия различных дискурсов. Дискурсы – это социальные конструкции реальности, наделённые властью выбирать и придавать значение тому, что является новостями и информацией, а что нет, а фреймы представляют собой коммуникационные устройства, которые фокусируют и разграничивают то, что будет обсуждаться и как это будет обсуждаться. Также нами

использовались методы дискурсивной и ассоциативной интеграции [1].

Исследование художественного изображения болезни обычно ведётся в направлении, характеризующем способы, которыми писатели изображают данный концепт и его значение. При анализе репрезентации здоровья и заболеваний важно учитывать не только точность отображения болезней (в сравнении с научными данными), но также сосредоточиться на значении изображений и выяснить, почему некоторые вопросы, касающиеся здоровья, привлекают внимание, в то время как другие нет.

Словарная репрезентация концептов «здоровье» и «болезнь» в английской и русской лингвокультурах. Русское слово «здоровье» происходит от праславянского «sъdorvъ». Этимология этого слова весьма интересна: праславянское «sъdorvъ» произошло от индоевропейских слов «su» – хороший и «dorvo» – дерево, т. е. буквальное значение изначального слова – «из хорошего дерева». Во многих языках существуют родственные слова, сохранившие в себе остатки старого значения: др.-инд. «dāru» – полено, авест. «dāru» – бревно, дерево, греч. «Dórvu» – дерево, копье, лат. «gōbustus» – дубовый, крепкий, здоровый – от «gōbug» – древесина дуба, дубовое дерево [2]. Аналогия с деревом имеет огромное значение для понимания важнейшей части «коллективного бессознательного» любого народа, поскольку мифологема «дерево» всегда имела краеугольное значение для первобытного мышления, и оно осталось в виде архетипа в рамках современной культуры. Дерево – это символ Древа жизни, продолжения жизни, энергии, связывающей Землю и Космос как в буквальном понимании, так и в метафизическом. Архетипической основой концепта «здоровье» в русском языке, таким образом, является связь жизненной энергии человека с макрокосмом, благодаря которой человек и получает свою жизненную силу. Это значение осознаётся не только интуитивно, но и через анализ лексико-семантической группы слова «здоровье», в которую входят, например, такие слова, как «строе», «сила», «верх», «устойчивость», и др.

В этом контексте интересно проследить, как менялось определение слова «здоровье»

в словарях и энциклопедиях русского языка за последние восемьдесят лет. В Толковом словаре под редакцией Д.Н. Ушакова 1935 г. здоровье определяется как «нормальное состояние правильно функционирующего, неповреждённого организма» [3]. В Большой советской энциклопедии 2007 г. здоровье – это «естественное состояние организма, характеризующееся его уравновешенностью с окружающей средой и отсутствием каких-либо болезненных изменений» [4]. Обновлённый устав Всемирной организации здравоохранения от 2005 года также рассматривает здоровье как многомерное понятие: «Здоровье является состоянием полного физического, душевного и социального благополучия, а не только отсутствием болезней и физических дефектов» [5]. Таким образом, за последние десятилетия поменялось семантическое наполнение концепта «здоровье». На рисунках 1 и 2 представлены семантические поля концепта в динамике, в упрощённом виде.

Сравнивая схематические изображения семантических полей концепта «здоровье» за 1935 г. и за 2007 г., можно увидеть, как именно изменилось их наполнение. Семантическое поле концепта от 1935 г. обладает яркими признаками медиализации – т. е. данный концепт в то время употреблялся в официальном дискурсе в основном в медицинском контексте. Основной акцент делался на организм человека и его функциональность.

Что же касается семантического поля концепта «здоровье» от 2007 года, очевидной становится его социальная направленность – «здоровье» сейчас связывается с благополучием, причём социальным. Акцентирование на социальности понятия имеется и в Большой советской энциклопедии, и в определении ВОЗ.

Из приведённых фактов можно сделать вывод, что семантическое наполнение концепта «здоровье» в русской лингвокультуре претерпело значительные изменения за последние 80 лет. Если ранее, говоря о здоровье, подразумевалось в первую очередь физическое состояние человека, то в настоящее время превалирующую роль играют другие признаки и характеристики, фокусирующиеся на социальности здоровья. Иными словами, здоровье перестало быть личным



Рисунок 1 – Семантическое поле концепта «здоровье» в упрощённом виде, согласно словарю Д.Н. Ушакова 1935 г.



Рисунок 2 – Семантическое поле концепта «здоровье» в упрощённом виде, согласно Большой советской энциклопедии онлайн, 2007 г.

делом каждого человека и теперь является маркером его успешности и социального благополучия в том числе.

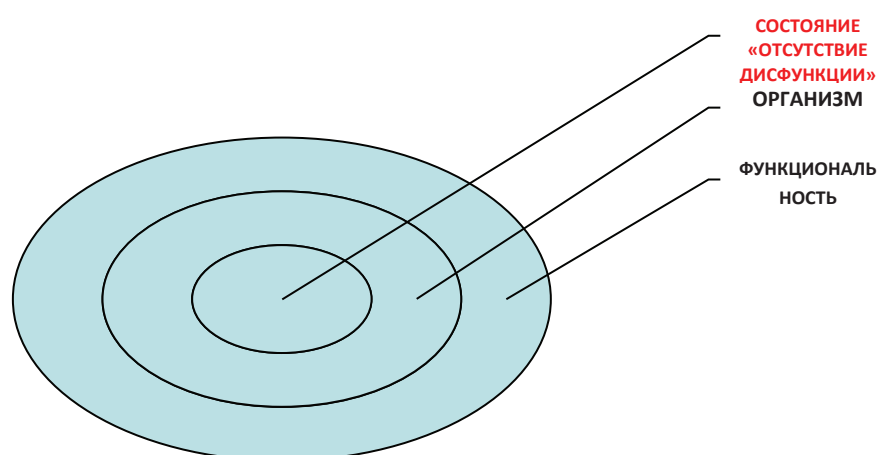
Русское слово «болезнь» также имеет праславянское происхождение – его предком является слово «boľěznъ». С самого начала своего существования этот концепт имел мистическое наполнение, что отражается, в частности, в русских заговорах: «Стану, раба Божья (имя), благословясь, пойду перекрестясь, матушкой прощёна, батюшкой благословена. Выйду из дверей двермы, из ворот воротмы, выйду в чистое поле. В чистом поле злат камень, на злат камне

сидит злат птица, – перья златые, крылья златые, золотой фост и золотой нос: ногамы отгребае, крыльямы отпахивае, фостом отмахивае. Вот я попрошу и помолю злат птицю: «Птицынька, отклож у младенца (у чоловіка) все притци, призоры, людские переговоры, витряные переломы, злые, лихие думы с костей, с мозгов, с буйной головы, с ясных оцей, с бесчисленных волосов, со всего стану чловецеского (или младенцеского)» [6]. Синонимический ряд слова «болезнь» включает в себя такие понятия, как *лихоманка*, *трясуха*, *трясучка*, *трясовица*, *комуха*, *кумух*, и др. Связь с мистикой в названиях

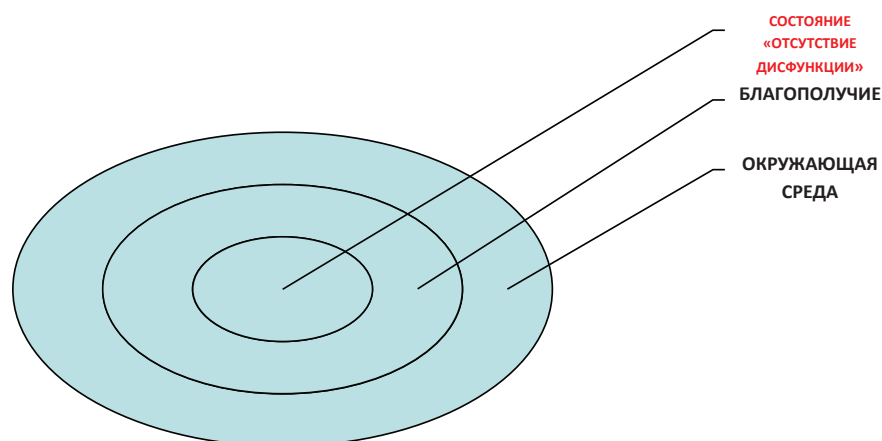
болезней воплощена в том факте, что эти синонимы понятия «болезнь» одновременно являлись в славянской мифологии именами дочерей богини смерти и судьбы Мары – Тряся, Огня, Ледея, Гнетя, Глухая, Пухня, Желтя, Ломя, Сухя и др. [7; 8]. Причём, как отмечают исследователи, эти синонимы весьма устойчивы, и даже после расцвета медицинской науки они продолжали употребляться в народной среде, в то время как медицинские термины приживались крайне плохо [6], что говорит о чрезвычайной стойкости мифологем, заключённых в концепте «болезнь». И по сей день этот концепт представляет собой синтез языческого и христианского, научного и наивного.

Если сравнивать воплощение концептов «здоровье» и «болезнь» в наивной, донаучной, славянской картине мира, то понятие «здоровье» воплощало собой в большей степени как бы «верхний», космический, мир, откуда человек получал энергию жизни. Концепт «болезнь» ментально был связан, напротив, с «нижним» миром, пространством тёмных сил, «царством» богини Мары.

Английское слово «health» – здоровье произошло от древнеанглийского «hælf» – целостность, существо целое, здоровое, от протогерманского «hailitho», источником которого является протоиндоевропейский корень «kailo» – целый, невредимый, добрый знак (источник также древнескандинавского «heill» – здоровый, «helge» – святой, священный [9]. Означало «физическое здоровье» в среднеанглийском, но также и «процветание, счастье, благополучие; сохранение, безопасность». Таким образом, и в древнеанглийском слове также содержится осмысление концепта health не только в смысле физического самоощущения, но и в смысле чего-либо, связанного с высшими сферами, о чём говорит производное helge «святой, священный», а также одно из значений индоевропейского корня-прародителя «kailo» – добрый знак.

Однако, если в древнерусском сознании здоровье отождествлялось с крепостью дерева, и эта связь была очень крепка, то в древнеанглийском понимании здоровье было тесно связано с понятием целостности чего-либо.

Значение слова «здоровье» в современном английском языке близко к русскому

современному значению «the condition of your body, how successful and strong something is» – состояние тела, насколько успешным и сильным является что-то [10]. Можно сказать, что семантическое поле у этих понятий в современных русских и английских языках одинаковое – и то, и другое подразумевает не только благоприятное физическое состояние, но и благополучие, процветание, и т. д. – т. е. включает в себя социальную направленность и даже может выступать социальным маркером успеха.

Весьма интересная ситуация складывается с понятиями «illness» – нездоровье, расстройство, недомогание и «disease» – заболевание, болезнь, недуг. Слово «illness» является более древним, нежели «disease» – оно известно с 1200 г. Слово «ill», выступающее основой для «illness», означало в XIII веке «злой, оскорбительный, неприятный, вредный, неудачный, трудный», т. е. имело в своей основе явную моральную оценку. Слово «ill», в свою очередь, произошло от древнескандинавского «illr» с похожим значением, имеющим имплицитную оценку: «злой, плохой; жёсткий, трудный; подлый, скупой». Откуда оно пришло в древнескандинавский язык – пока неизвестно, его происхождение до сих пор не выяснено. С середины XIV в. для «ill» и «illness» зафиксировано значение «отмеченный злыми намерениями; вредный, пагубный». Значения «больной, нездоровый» впервые зафиксированы в середине XV в., и это значение, вероятно, произошло от древнескандинавской идиомы [9]. Иными словами, концепт «болезнь», выраженный словом «illness», в английской лингвокультуре интуитивно осознаётся как имеющий в своём семном составе моральную оценку.

Возможно, для того чтобы отойти от такого значения, в английской лингвокультуре понадобилось ввести ещё одно слово для обозначения болезни – «disease». Не случайно это слово появилось с развитием науки, в начале XIV века, и означало «дискомфорт, неудобство, бедствие, неприятности». Оно произошло от старофранцузского «desaise» – недостаток, нужда; дискомфорт, бедствие; беда, несчастье; болезнь, от «des» – без, вдали + «aise» – лёгкость. Медицинское значение «болезнь, недуг» в английском языке появилось к концу XIV в. «Disease»

всё ещё иногда использовалось в первоначальном смысле в начале XVII в. [9].

В современном английском языке значения этих слов настолько сблизились, что они определяются через друг друга: *illness = a disease of the body or mind, disease = an illness caused by an infection or by a failure of health and not by an accident* [10]. Однако в этих словарных дефинициях до сих пор видно их семантическое различие: «*disease*» является более медикализованным и более тесно связано именно с физическим состоянием.

Когнитивные экспликации концептов «здоровье» и «болезнь» на материале русской и английской художественной литературы. Этимологический анализ выявил глубокую символичность анализируемых концептов, которая в полной мере отражается и в их репрезентации в художественной литературе. Например, в английской викторианской литературе почти не встречается упоминание о сифилисе, хотя он был одним из самых распространённых заболеваний в XIX столетии. Подчёркнутое отсутствие этой болезни связано с моральным осуждением этой болезни, по этой причине её не принимала викторианская мораль.

Далее, изображаемые болезни обязательно должны были быть живописными: не случайно и в английской, и в русской литературе нередко изображался туберкулёз, который назывался «чахотка»: болеющий им человек бледнел, высыхал, так что весь его внешний вид служил аллюзией на мучеников веры Средневековья: *On the other side of Ashenden was lying a pretty girl, with red hair and bright blue eyes; she had on no make-up, but her lips were very red and the colour on her cheeks was high. It emphasized the astonishing whiteness of her skin. It was lovely even when you realized that its delicate texture was due to illness* [11]; *McLeod, lying there, gave you the impression that he was immensely tall; his skin was stretched tight over his bones, his cheeks and temples hollow, so that you could see the formation of his skull under it; and in that emaciated face, with its great bony nose, the eyes were preternaturally large* [11]; *Тут смех опять превратился в нестерпимый кашель, продолжавшийся пять минут. На платке осталось несколько крови, на лбу выступили*

капли пота [12]; *Брат лёг и – спал или не спал, но, как больной, ворочался, кашлял и, когда не мог откашляться, что-то ворчал* [13]; *У него шла горлом кровь. Он плевал кровью, но случилось раза два в месяце, что она текла обильно, и тогда он чрезвычайно слабел и впадал в сонливое состояние* [14]. В каждом отрывке все симптомы болезни изображаются тщательно и очень красочно, что, очевидно, должно эмоционально воздействовать на читателя.

Весьма часто изображались также болезни сердца, в частности, инфаркты, поскольку их изображение служило метафорой разбитого сердца, потерянных надежд, одиночества.

Одной из популярных болезней для изображения выступала также чума, которая выступала в качестве символа физического опустошения, так и символа проявления воли Высших сил, воплощения иррациональной смерти (вспомним образ Смерти в известнейшем фильме-размышлении И. Бергмана «Седьмая печать»). Произведением, обладающим огромной эмоциональной силой, является, например, «Дневник чумного года» Даниэля Дэфо, который был опубликован в 1722 году и является одним из первых романов в мировой литературе, изображающих чуму. В современных литературных произведениях аналогом чумы служит СПИД. Кроме того, весьма популярным является ПТСР – посттравматическое стрессовое расстройство и другие психические заболевания, которые изображаются во многих произведениях, в том числе и в кинофильмах. Иными словами, в искусстве болезнь всегда являлась в огромной степени драматическим средством и метафорой и служила художественным целям произведения, будучи вплетённой в его повествование.

Весьма показательным в этом отношении выглядит изображение каких-либо физических уродств, которое в контексте произведений напрямую относится к характеристике героя, который обладает этими уродствами. Самым ярким примером является сколиоз шекспировского Ричарда III, выступавший в рамках трагедии У. Шекспира зримым отображением моральной нечистоплотности этого героя. Если вспомнить этимологический анализ английского слова «*illness*», то такое изображение логичным

образом проистекает из моральной оценки, имплицитно заключённой в понимании любой болезни в рамках английской лингвокультуры.

Эта имплицитная оценка выражалась также в обозначении глубокого влияния болезни на психическое состояние человека, английские писатели декларировали, что болезнь меняет характер в худшую сторону: *'It's because his health is so poor,' his father explained to Lord Warburton. 'It affects his mind and colours his way of looking at things; he seems to feel as if he had never had a chance [15]; There are people who say that suffering ennobles. It is not true. As a general rule it makes man petty, querulous and selfish; but here in this sanatorium there was not much suffering [15].*

Относительно менее распространёнными являются проявления жалости, сочувствия к больным: *'He's old and infirm – he doesn't leave his chair.'* *'Ah, poor man, I'm very sorry!'* *the girl exclaimed, immediately moving forward. 'I got the impression from your mother that he was rather – rather intensely active [15].* Причём эта жалость – с оттенком презрения, брезгливости, что также выражает имплицитную моральную оценку, словно больной сам виноват, что заболел, – таким образом он был наказан за свои поступки.

Болезнь воспринимается как катастрофа, удар огромной силы: *He was a stocky, broad-shouldered, wiry little fellow, and the last person you would ever have thought would be attacked by TB. It had come upon him as a sudden and unexpected blow [11].* Отметим, что в данном отрывке есть весьма важное определение – *unexpected blow*, что вызывает аллюзии на внезапность проявления божественной силы, т. е. в этом контексте болезнь предстаёт как послание Высших сил в наказание человеку, который не понимает, за что ему послана эта болезнь. Это придаёт болезни в английской лингвокультуре религиозный оттенок, не случайно для её изображения иногда используется церковная лексика: *It was no fault of Henry Chester's that he was incapable of the conceptions that might have enabled him to bear his calamity with resignation [11].* Кульминацией изображения болезни является отсылка к смерти, как итогу наказания, посланного небесами: *But he was by nature a jovial, friendly creature,*

and when he forgot himself he talked and laughed gaily; then on a sudden he remembered that he was a sick man and you would see in his eyes the fear of death [11]; There had been nothing else to do – not a penny in the other house, nothing but unpaid bills that had gathered thick while its mistress lay mortally ill, and the admonition that there was nothing she must attempt to raise money on, since everything belonged to the "estate" [16].

Здоровье репрезентируется через антитезу к болезни: *He had always been strong and healthy, and had no opinion of doctors; but at last at his wife's persuasion he had consented to see one [11].* В этом отрывке определение «strong» является характеристикой здоровья как такового, что явно следует из контекста. В целом здоровье, как правило, всегда выступает контекстуальной антитезой болезни, не будучи выраженным отдельно – очевидно, потому, что изображение болезни обладает значительно большей эмоциональной силой, и кроме того, оно создаёт драматический конфликт, который нередко является сюжетообразующим. В то же время здоровье само по себе не обладает потенциалом конфликта, необходимого для завязки сюжета.

Важно подчеркнуть, что в русской лингвокультуре, напротив, физическое уродство далеко не всегда означало, что человек, обладающий им, злой или ведёт неправильную жизнь, а, скорее, наоборот. К горбунам или к хромым в русской культуре относились нередко как к юродивым, т. е. в конечном счёте – посланникам Бога, призванным напомнить окружающим о бренности земного бытия и хрупкости человеческой плоти. Образы физически неполноценных, но духовно возвышенных юродивых прослеживаются в таких произведениях, как «Борис Годунов» А.С. Пушкина, «Преступление и наказание» Ф.М. Достоевского, «Очарованный странник» Н.С. Лескова.

В этом смысле весьма интересно, что для русской литературы сравнительно распространённым является изображение «падучей», т. е. эпилепсии, расстройства нервной системы: *Глаза его были большие, голубые и пристальные; во взгляде их было что-то тихое, но тяжёлое, что-то полное того странного выражения, по которому некоторые угадывают с первого*

взгляда в субъекте падучую болезнь [17]. Эпилепсия представлялась просвещённым писателям XIX столетия как некий заменитель феномена юродивости, который к тому времени уже устаревал. Поэтому эпилептикам приписывались нередко те качества, которыми ранее наделялись юродивые.

Выводы:

1. Анализ репрезентации концептов «здоровье» / «болезнь» в русской и английской лингвокультурах показал, что при сходном семном составе в современных словах «болезнь» / «illness», «disease» можно отметить и различия, существующие сейчас на периферийном семном уровне: русское понимание болезни всегда было в огромной степени метафизическим, связанным с тайным «нижним» миром тёмной магии. В английском слове «illness» нет этой семы, но оно имело моральную оценку, которой, в свою очередь, не было в русском слове. И хотя английское слово «disease» было в большей степени медиализовано, нежели «illness», и, как и русское, не имело моральной оценки, но оно было связано с социальным подтекстом, характеризуя болезнь не строго медиализованно, а в контексте «беды, несчастья».

2. Семантическими определителями концепта «здоровье» выступают как понятия, относящиеся к физическому состоянию: *энергия*, так и понятия, выражающие общечеловеческое значение: *ценность*, или социальное положение: *благополучие*, или проявление воли Высших сил: *удача, удачливость*. Концепт «болезнь» определяется через понятия *неудача, бедность, судьба, рок*. Нами было выявлено, что концепты «здоровье» / «болезнь» тесно связаны с другой ключевой парой дуальных концептов «счастье» / «несчастье».

3. В художественной литературе болезнь в целом представляется как отклонение от нормы. Люди, которые болеют, часто изображаются в негативном свете, как ненормальные и как «другие». Болезнь в художественных проявлениях всегда имеет символический характер, а здоровье определяется через антитезу к болезни.

Поступила: 26.05.23; рецензирована: 09.06.23;
принята: 13.06.23.

Литература

1. Стаценко С.В. Метафорическая репрезентация концептов «здоровье» и «медицина» во французских СМИ / С.В. Стаценко, С.Ю. Сузык // Иностранные языки: лингвистические и методические аспекты. Красноярск, 2015. № 33. С. 174–180.
2. Фасмер М. Этимологический словарь русского языка: в IV томах / Макс Фасмер; пер. с нем. и доп. О.Н. Трубачёва. М.: Астрель, 2007.
3. Толковый словарь русского языка / под ред. Д.Н. Ушакова. М.: Гос. ин-т «Сов. энцикл.»; ОГИЗ; Гос. изд-во иностр. и нац. слов, 1935–1940.
4. Большая советская энциклопедия: онлайн, 2007. URL: <https://bse.slovaronline.com> (дата обращения: 09.10.2022).
5. Устав (Конституция) Всемирной организации здравоохранения. С изменениями и дополнениями от 2005 г. URL: <http://docs.cntd.ru/document/901977493> (дата обращения: 09.10.2022).
6. Архипова Н.Г. Концепт «болезнь» в наивной языковой картине мира носителя диалекта // Слово: фольклорно-диалектологический альманах. 2005. URL: <https://cyberleninka.ru/article/n/kontsept-bolezn-v-naivnoy-yazykovoy-kartine-mira-nositelya-dialekt> (дата обращения: 01.11.2022).
7. Русские заговоры Карелии / сост. Т.С. Курец. Петрозаводск: Изд-во Петрозаводского гос. ун-та, 2000. 276 с.
8. Славянские древности: этнолингвистический словарь: в 5 т. / под общ. ред. Н.И. Толстого; Институт славяноведения РАН. М.: Межд. отношения, 1995–2012.
9. Online Etymology Dictionary. URL: <https://www.etymonline.com/> (дата обращения: 27.11.2022).
10. Cambridge Dictionary. URL: <https://dictionary.cambridge.org/>
11. Maugham W.S. Sanatorium. URL: <https://studyenglishwords.com/book> (дата обращения: 22.01.2023).
12. Достоевский Ф.М. Преступление и наказание / Ф.М. Достоевский. М.: Дрофа, 2008. 607 с.
13. Толстой Л.Н. Анна Каренина / Л.Н. Толстой. М.: ЭКСМО-Пресс, 2002. 797 с.
14. Чехов А.П. Чёрный монах: рассказы и повести / А.П. Чехов. Берлин: Ладыжников, 1920. 607 с.
15. James H. The Portrait of a Lady. Macmillan Collector's Library, 2018.
16. James H. The Wings of the Dove. Modern Library/Random House, Inc. 2003.
17. Достоевский Ф.М. Идиот / Ф.М. Достоевский. М.: Эксмо; Тверь: Тверской полиграфкомбинат, 2006. 637 с.